



DYNO 11 USER MANUAL

CONSEILS ET ASTUCES

TU TROUVERAS TOUTES LES INFORMATIONS UTILES CONCERNANT NOS PRODUITS, AINSI QUE LES CONSEILS ET ASTUCES SUR WWW.NORTHKITES.COM DANS LA RUBRIQUE: TV, PICS & GOODIES » [MOVIES](#).

SOMMAIRE

1. DÉCHARGE DE RESPONSABILITÉS	3
2. INTRODUCTION ET SÉCURITÉ	5
2.1. SÉCURITÉ DU KITEBOARDER	5
2.2. DANGERS RELATIFS AU KITE	6
2.3. DANGERS RELATIFS AUX LIGNES DU KITE	6
2.4. DANGERS RELATIFS À LA PLANCHE DE KITESURF	6
2.5. DANGERS POUR PERSONNES TIERCE	6
2.6. DANGERS MÉTÉOROLOGIQUES	7
3. GRÉER LE KITE	8
3.1. VUE D'ENSEMBLE DU KITE	8
3.2. FUSE LINE SETUP	9
3.3. GONFLER LE KITE	10
3.4. SÉCURISER LE KITE AU SOL	11
4. ATTACHER LES LIGNES	12
5. DÉGONFLER ET RANGER LE KITE	13
6. ENTRETIEN GÉNÉRAL DU KITE	14
7. RÉPARATION DES BOUDINS DU KITE	15
7.1. RETIRER LES BOUDINS DU BORD D'ATTAQUE	15
7.2. RETIRER LES BOUDINS DE LA LATTE TRANSVERSALE	16
7.3. RÉPARATION DES BOUDINS	19
7.4. RÉINSÉRER LES BOUDINS DANS LE BORD D'ATTAQUE	20
8. SURFACE DE LA VOILE PAR RAPPORT À LA FORCE DU VENT	21
9. POLITIQUE DE GARANTIE	22

1. DÉCHARGE DE RESPONSABILITÉS

DECHARGE DE RESPONSABILITE, RENONCIATION A REVENDICATION, ACCEPTATION DE RISQUE

En montant et/ou utilisant ce matériel North Kiteboarding, vous reconnaissez avoir lu et compris le manuel utilisateur de produits North Kiteboarding, y compris toutes les instructions et tous les avertissements contenus dans ce manuel.

En outre, vous consentez à ce que tout utilisateur supplémentaire ou ultérieur lise et comprenne l'ensemble du manuel utilisateur du matériel North Kiteboarding, y compris toutes les instructions et tous les avertissements contenus dans ce manuel.

ACCEPTATION DE RISQUE :

L'utilisation du matériel North Kiteboarding et de leurs composants implique certains risques, dangers et périls inhérents qui peuvent provoquer de sérieuses blessures et la mort à la fois de l'utilisateur et de tierces personnes. En utilisant le produit North Kiteboarding, vous assumez et acceptez tout risque de blessures connues et inconnues qui pourrait vous être infligées ou que vous pourriez infliger à une tierce personne lors de l'utilisation de ce matériel. Le risque inhérent de ce sport peut être sensiblement réduit en respectant et en se tenant aux consignes d'avertissement indiquées dans le manuel utilisateur et en faisant preuve de bon sens.

DECHARGE ET RENONCIATION A REVENDICATION :

En achetant et en utilisant le matériel North Kite, vous acceptez les conditions suivantes :

Renoncer a toute Revendication quelle qu'elle soit que vous formulez ou pourrez formuler à l'avenir envers Boards & More et toute partie y afférant, résultant de l'utilisation du matériel North Kite ou de l'un de ses composants.

Decharger Boards & More GmbH et toute partie y afférant de toute responsabilité quelle qu'elle soit pour tous dommages, pertes, blessures ou dépenses que vous ou tout autre utilisateur de votre matériel North Kite pourriez subir, ou que vos parents pourraient subir, résultant de l'utilisation du produit North Kite, due à quelque cause que ce soit, y compris une négligence ou rupture de contrat de la part de Boards & More et toute partie y afférant quant à la conception ou fabrication du matériel North Kiteboarding et de ses composants.

Dans le cas de votre décès ou incapacité, toutes les dispositions ci-incluses sont effectives et engagent vos héritiers, parents, exécuteurs, administrateurs, cessionnaires et représentants. Les parties afférentes à Boards & More GmbH n'ont pas fait et nient expressément avoir fait toute déclaration orale ou écrite autre que celle stipulée ici et dans le manuel utilisateur du matériel North Kiteboarding.

2. INTRODUCTION ET SÉCURITÉ

Recommandations importantes de North Kiteboarding :

Si tu ne pratiques pas encore le kite ou si tu n'as pas encore acquis l'assurance nécessaire, suis impérativement les cours d'une école de kite agréée afin d'apprendre les bases de ce sport fantastique.

Pratiquer le kite sollicite énormément ton corps. Pratique le kite uniquement si tu es en bonne santé, en bonne condition physique et qu'aucune affection médicale n'est susceptible de te limiter dans la pratique du kite.

Tu es responsable de ne pas mettre en danger ou blesser par tes actions ou ton équipement toute personne tierce et d'autres kiteurs. Cette recommandation vaut pour toi-même également. Tu dois avoir conscience des risques que tu prends et en fonction de ton niveau les réduire au minimum.

Avant d'aller naviguer, tu dois te familiariser avec les principales caractéristiques du matériel North Kiteboarding. Pour ta propre sécurité, nous te demandons de lire attentivement les consignes de sécurité suivantes ainsi que la description du produit.

2.1. SÉCURITÉ DU KITEBOARDER

- » Utilise le kite uniquement sur des plans d'eau dégagés de tout obstacle.
- » Utilise le kite uniquement si tu es un bon nageur et utilise, si possible, un gilet de sauvetage approuvé par les garde-côtes.
- » Utilise uniquement des barres dotées d'un système de sécurité qui te permettent de larguer la voile en cas d'urgence.
- » Utilise un leash de kite à dégagement rapide (Quick release System) que tu peux déclencher rapidement en cas d'urgence et qui te permet de te désolidariser complètement de ta voile.
- » Evite les lignes électriques, les poteaux téléphoniques, les aéroports, les routes, les maisons et les arbres.
- » Si tu utilises un flotteur auquel tu es attaché par un leash, porte impérativement un casque!
- » Tiens compte des risques habituels relatifs aux sports nautiques, à savoir : les rochers, le déferlement de la houle, les coups de soleil, l'hypothermie, les méduses, etc.

2.2. DANGERS RELATIFS AU KITE

Dans certaines situations rares, le kite et ses lignes peuvent être à l'origine de situations dangereuses :

- » A cause d'une rafale violente ou d'une collision avec un autre kite, tu peux être amené à te faire tracter en l'air involontairement et rentrer en collision avec des obstacles à l'atterrissage.
- » Une utilisation non appropriée des lignes entraîne un risque plus élevé de blessure potentielle pour toi-même et autrui.
- » Les lignes d'un kite peuvent infliger des coupures et brûlures dangereuses à une personne empêtrée dans les lignes du kite!
- » Un kite qui tombe peut blesser une personne tierce.
- » Utilise ton kite uniquement sur des plans d'eau dégagés de tout obstacle.
- » Assure-toi que sous le vent un demi-cercle de 100 mètres soit dégagé de toute personne ou obstacle ainsi que de chaque côté de ta position de vol.
- » Utilise un leash pour kite pour garder le contrôle de ton kite dans n'importe quelle situation.
- » Tout kite gonflé doit, s'il n'est pas utilisé, être bloqué avec du sable ou quelque chose de lourd. Un kite gonflé d'air peut décoller à tout moment, même sans rideur! Dans ce cas, il peut causer de graves blessures, voire la mort d'une personne.

2.3. DANGERS RELATIFS AUX LIGNES DU KITE

- » Ne touche jamais les lignes du kite lorsque la poussée du vent exerce une traction sur celui-ci. Lorsque les lignes sont en traction, elles peuvent devenir très coupantes.
- » Si les lignes du kite sont usées, par exemple par des entailles, rainures, etc., elles ne peuvent en aucun cas être utilisées et doivent être changées.
- » Utilise uniquement des lignes qui ne comportent pas de noeuds, car les noeuds réduisent la résistance des lignes de 50%.
- » Ne touche pas les lignes du kite à moins que celui-ci soit sécurisé au sol.
- » Un kite non sécurisé peut redécoller de manière imprévue et exercer une tension dangereuse sur les lignes.
- » N'enroule jamais les lignes autour de tes bras ni d'autres parties de ton corps!

2.4. DANGERS RELATIFS À LA PLANCHE DE KITESURF

- » Si le flotteur percute ta tête violemment, cela peut entraîner de graves blessures à la tête.
- » Ce risque de blessure lié au flotteur vaut également pour les jambes, les pieds et les chevilles.

2.5. DANGERS POUR PERSONNES TIERCE

- » Tu es responsable de ne pas mettre en danger ou blesser par tes actions ou ton équipement toute personne tierce et d'autres sportifs.
- » Ne kite pas sur les spots sur lesquels des personnes tierces peuvent être blessées.
- » Evite d'utiliser le kite à proximité d'autres personnes exerçant un sport nautique comme les nageurs, kayakistes, surfeurs, véliplanchistes, skieurs nautiques, bateau à moteurs ou voiliers.

2.6. DANGERS MÉTÉOROLOGIQUES

- » Evite les vents offshore (vent de terre).
- » Sois également prudent par vent onshore (vent de mer).
- » Renseigne-toi toujours sur les courants et marées de ton spot de kite!
- » Renseigne-toi toujours auprès des services météorologiques et auprès des locaux sur les conditions météo.
- » Utilise ton kite uniquement dans des vents où tu contrôles ton aile à 100%.
- » N'utilise jamais ton kite dans des conditions où la vitesse du vent change de manière soudaine.
- » N'utilise jamais le kite lorsqu'un orage approche ou si un orage peut se développer (consulte les bulletins météo!).
- » Lorsqu'un orage approche, quitte le plan d'eau sur-le-champ. Tu cours un danger de mort immédiat puisque tu peux être frappé par la foudre!

BFT	M/S	KM/H	MPH	KNOTS	DESCRIPTION
0	0-0,2	0-0,8	0-0,6	0-0,5	Calme
1	0,3-1,5	0,9-5,5	0,7-3,5	0,6-3,0	Très légère Brise
2	1,6-3,3	5,6-12,1	3,6-7,5	3,1-6,5	Légère Brise
3	3,4-5,4	12,2-19,6	7,6-12,2	6,6-10,5	Petite Brise
4	5,5-7,9	19,7-28,5	12,3-17,8	10,6-15,5	Jolie Brise
5	8,0-10,7	28,6-38,8	17,9-24,0	15,6-20,9	Bonne Brise
6	10,8-13,8	38,9-49,8	24,1-31,0	21,0-26,9	Vent Frais
7	13,9-17,1	49,9-61,7	31,1-38,3	27,0-33,3	Grand Frais
8	17,2-20,4	61,8-74,6	38,4-46,4	33,4-40,3	Grand Frais
9	20,8-24,4	74,7-88,0	46,5-54,7	40,4-47,5	Coup de Vent
10	24,5-28,4	88,1-102,0	54,8-63,6	47,6-55,3	Fort Coup de Vent
11	28,5-32,6	102,1-117,0	63,7-73,0	55,4-63,4	Témpete
12	32,7+	117,1+	73,1+	63,5+	Violente

Cette liste des dangers inhérents à la pratique du kitesurf n'est pas exhaustive.

Les règles de base de la pratique du Kitesurf sont avant tout des règles de bon sens comme pour la plupart des sports de plein air.

3. GRÉER LE KITE

3.1. VUE D'ENSEMBLE DU KITE

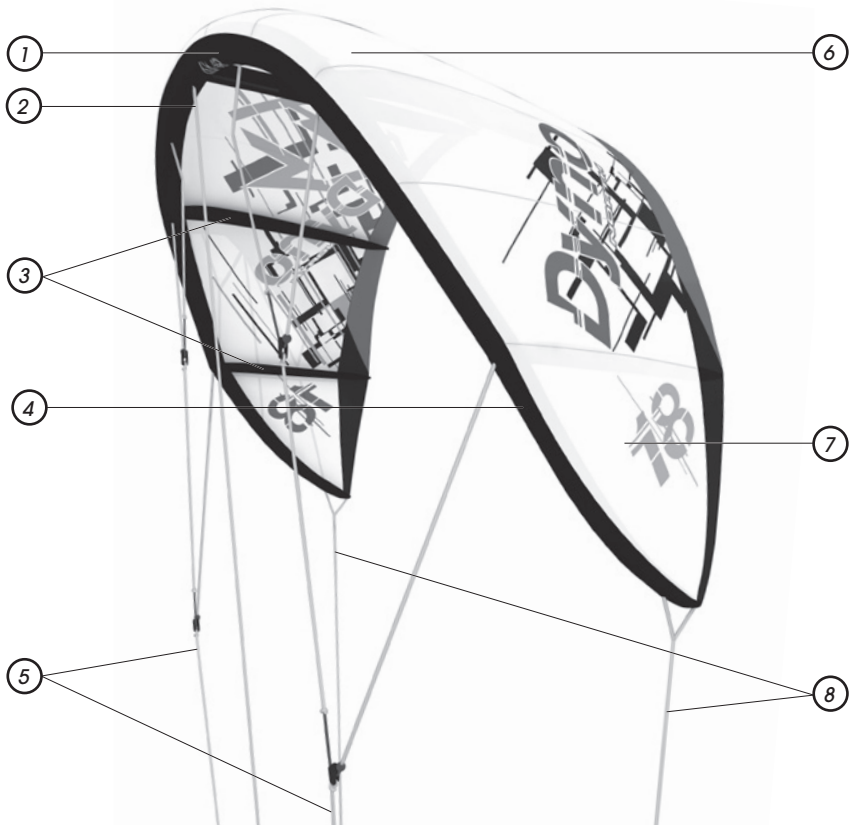

① LEADING EDGE

② NOESLINE

③ STRUTS

④ DUMP VALVE

⑤ FRONT PIGTAIL

⑥ CANOPY

⑦ TIP

⑧ BACK PIGTAIL

3.2. DYNO LINE SETUP

- ① Utilisez le nœud supérieur avec la barre quatre lignes.
- ② Utilisez le nœud inférieur avec la barre cinq lignes.

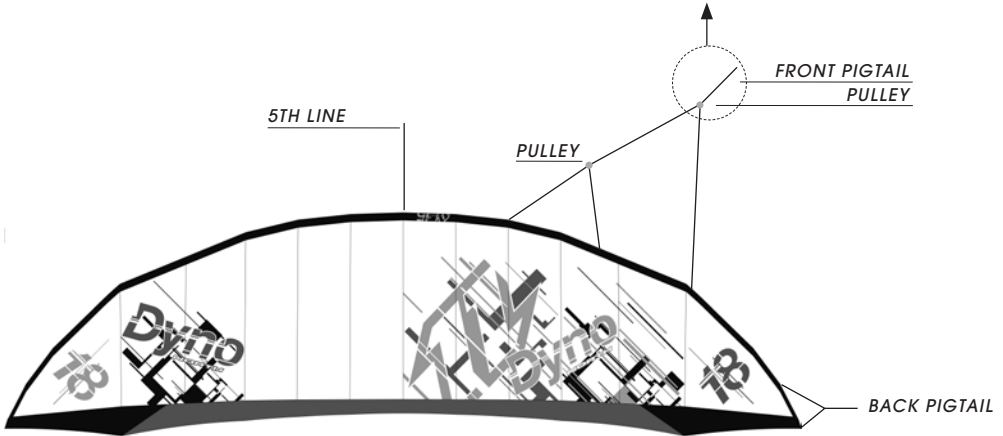
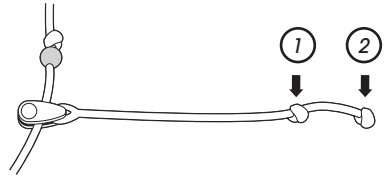

MEDIUM BAR PRESSURE

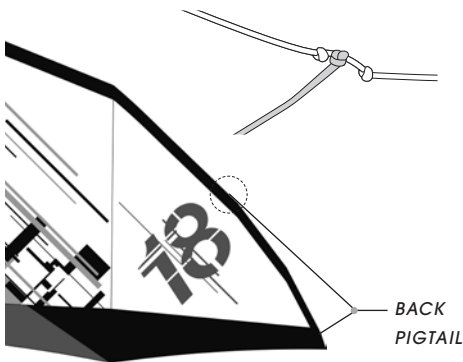

SOFT BAR PRESSURE

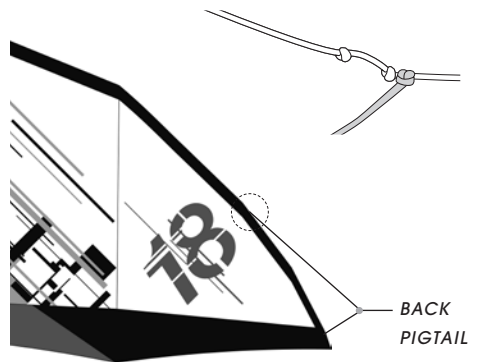

3.3. GONFLER LE KITE

1. Etale ton kite sur du sable, de l'herbe ou toute autre surface appropriée où il n'y a pas d'objets durs ou pointus qui pourraient endommager ton kite.
2. Place ton kite de manière à ce que le bord d'attaque (boudin avant) se trouve au vent avec la partie inférieure tournée vers le haut.
3. Place un poids à l'une des extrémités du kite, p. e. du sable en quantité suffisante, un sac ou autre objet.
4. Veille à ce que la valve d'évacuation soit bien fermée à l'extrémité de l'aile.



5. Gonfle le kite jusqu'à ce que les lattes et le bord d'attaque soient bien rigides (lattes = 10PSI; bord d'attaque = 6PSI).

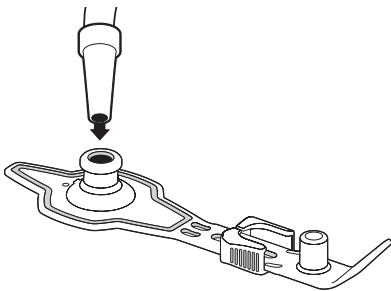

6. Ferme la valve de gonflage et sécurise-la à l'aide de la glissière pour prévenir les ouvertures intempestives.

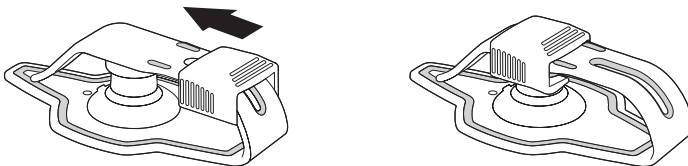

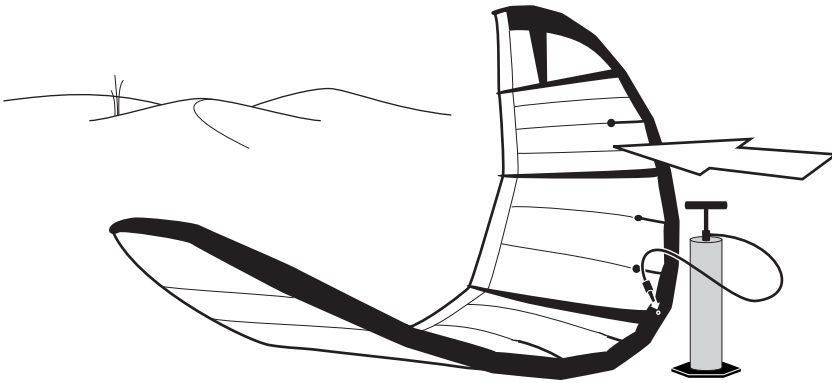

3.4. SÉCURISER LE KITE AU SOL

Quand tu n'utilises pas ton kite, il faut le sécuriser au sol pour l'empêcher de s'envoler.

1. Pose ton kite seulement sur des surfaces sans objets pointus ni acérés.

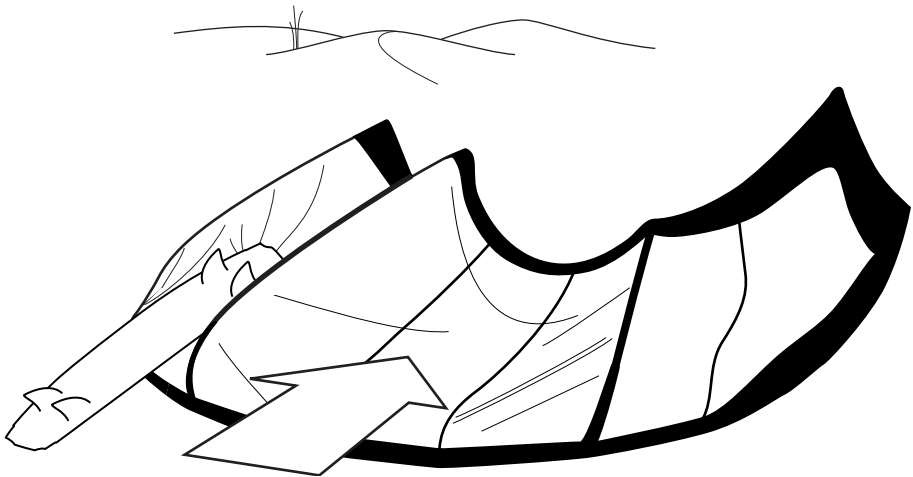

2. Retourne le kite sur son bord d'attaque (boudin avant) et place le en direction du vent.

3. Immobilise le kite en mettant plusieurs poignées de sable ou un poids suffisant directement sur la toile.

4. ATTACHER LES LIGNES

L'une des erreurs les plus fréquentes lorsqu'on pratique le kiteboarding est d'inverser les lignes avant et arrière. C'est pour cette raison que North Kiteboarding a développé le système Kook-Proof qui permet d'éviter ces erreurs de manière fiable. Le système Kook-Proof ne fonctionne qu'en combinaison avec la barre Trust Bar Quad Control et Trust Bar 5th Element.

LE SYSTÈME KOOK PROOF :

Le bout avec le noeud est passé à travers la boucle appropriée.

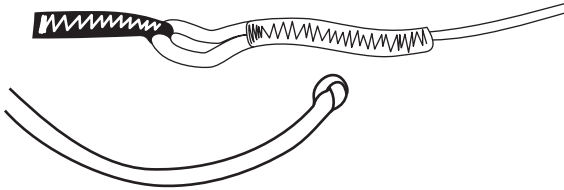

1. Attache le nœud de la ligne arrière à la boucle tête d'alouette à l'extrémité de l'aile.
2. Attache la boucle tête d'alouette de la ligne avant au nœud sur le pigtail du kite.

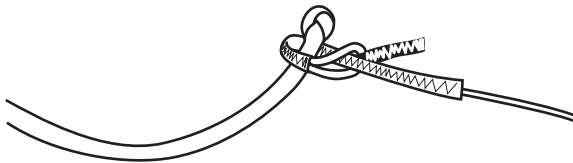

Tu refais ensuite la même chose de l'autre côté de l'aile.

Assure-toi que les lignes rouges de la barre soient fixées avec les points d'attache rouges du kite. La même chose est valable pour les lignes grises. La cinquième ligne bleue est rattachée au point d'attache bleu de la ligne avant, au milieu de l'aile.

5. DÉGONFLER ET RANGER LE KITE

1. Ouvre la valve d'évacuation à l'extrémité de l'aile.
2. Aère chaque boudin en ouvrant la boucle de serrage Lazy-Pump.
3. A présent roule le kite d'une extrémité à l'autre.
4. Plie le kite en son milieu et range le dans son sac.

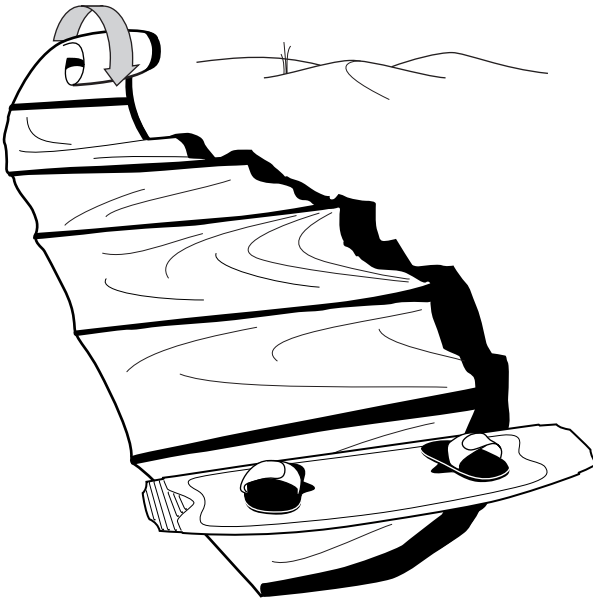

6. ENTRETIEN GÉNÉRAL DU KITE

- » Evite tout contact entre ton kite et des pierres coupantes, des épines, des bouts de bois et tout autre objet susceptible de trouser, d'abîmer ou de déchirer la toile.
- » Le soleil est un ennemi redoutable du kite. C'est pourquoi, il faut éviter autant que possible de laisser le kite au soleil.
- » Dégonfle les boudins et les lattes si tu laisses le kite sans surveillance pendant un certain temps. D'une part pour réduire l'usure engendrée par le frottement au sol et d'autre part réduire le risque que le kite s'envole.
- » Essaie de plier l'aile sans la froisser et de la ranger dans le sac inclus à la livraison. Eviter les froissures préserve au maximum la toile.
- » Lorsque tu portes le kite gréé, tourne-le de manière à ce que le bord d'attaque soit face au vent et la partie inférieure tournée vers le haut. Ne laisse pas traîner les oreilles du kite sur le sol.
- » Lorsque tu utilises le kite ou lorsque tu le rinces, assure-toi que l'eau, les saletés et le sable n'entrent pas dans les boudins.
- » Le kite doit être conservé au sec ! Ne pas sécher le kite après utilisation ou lavage peut entraîner l'apparition de moisissure sur la toile ou une dispersion des couleurs de la toile. De telles tâches ne sont pas couvertes par la garantie de North Kiteboarding.
- » La meilleure manière de sécher le kite est à l'ombre et à l'abri du vent et non en plein soleil.
- » N'oublie pas de retirer les deflator pins (embouts plastiques) des valves après utilisation!
- » Assure-toi que ni le sable ni l'eau ne pénètrent dans la pompe à air.

7. RÉPARATION DES BOUDINS DU KITE

7.1. RETIRER LES BOUDINS DU BORD D'ATTAQUE

1. Pose le kite à plat sur le sol avec les lattes vers le haut. Le kite doit être dégonflé intégralement.

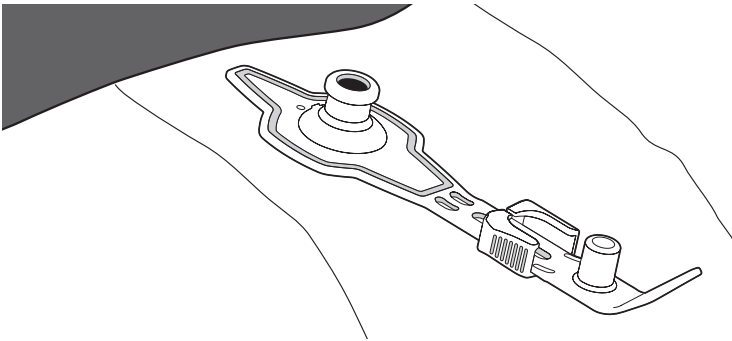

2. Ouvre le bord d'attaque à l'extrémité de l'aile et retire le bout du boudin sur quelques centimètres.

3. Attache une ligne à chaque extrémité du boudin. Chaque ligne doit faire un mètre de plus que la distance entre l'oreille du kite et son centre.

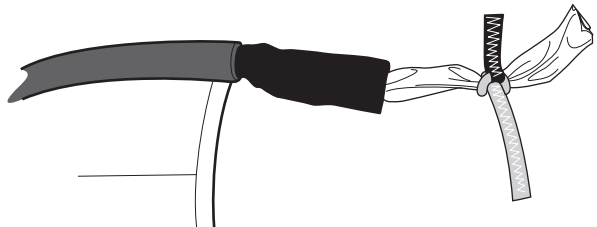
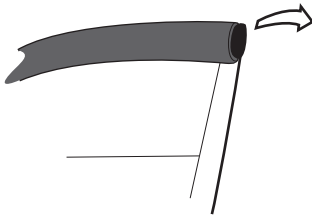

4. Ouvre la fermeture éclair qui se trouve au milieu du bord d'attaque.
5. Pousse entièrement les valves à air dans le bord d'attaque.
6. Tire un côté du boudin, puis l'autre. Lorsque le boudin est retiré du kite, la ligne de réinstallation doit passer à travers le tube d'un bout à l'autre.

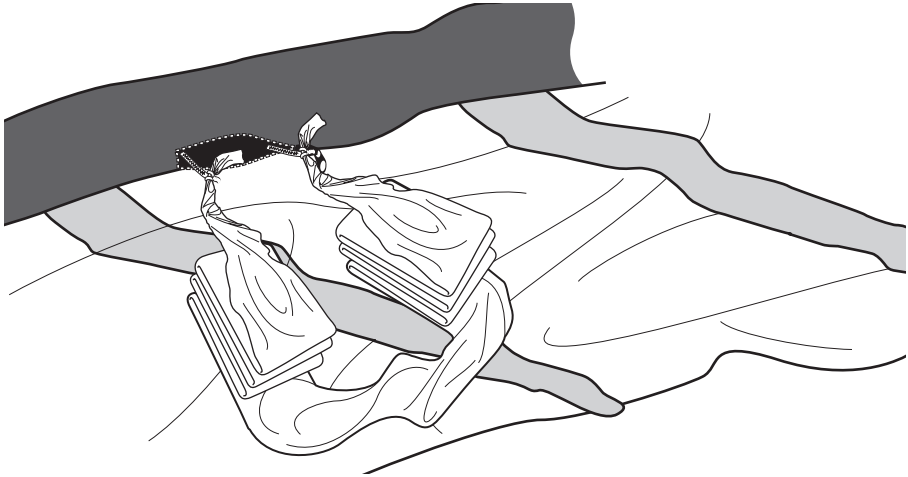

7.2. RETIRER LES BOUDINS DE LA LATTE TRANSVERSALE

1. Mettez à plat la latte.
2. Tournez le boudin sur le coté et regardez la partie supérieure de la latte.



3. Dénouez la petite corde blanche de sa boucle.
4. Tirez délicatement vers l'extérieur la corde blanche.

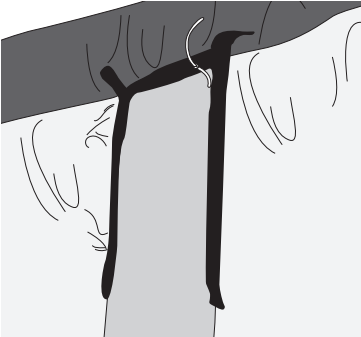

5. Prenez une des lignes de la barre et attachez la à la ligne blanche. Faites 2 nœuds par sécurité.

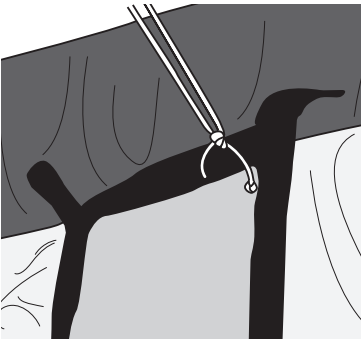

6. Retournez la latte et poussez vers l'intérieur la valve.
7. Assurez vous que la valve bouge librement à l'intérieur de la latte.

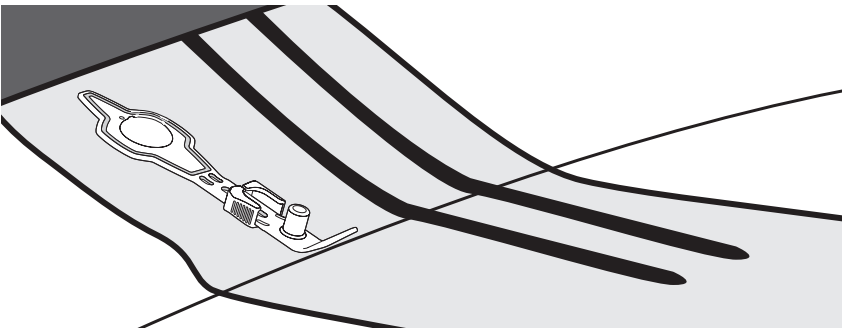

8. Maintenant, dirigez vous vers l'autre extrémité de la latte.
9. Ouvrez le rabat et tirez le vers l'extérieur.
10. Assurez vous que la ligne coulisse facilement à l'intérieur de la latte.

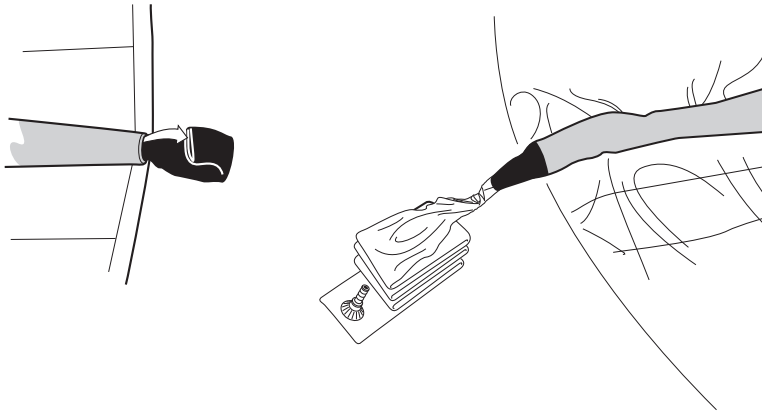

11. Tirez délicatement le boudin par l'extrémité de la latte.



12. Démontez la ligne du boudin et assurez vous que la ligne est bien restée en place à l'intérieur pour permettre le remontage ultérieur.
13. Pour réinstaller, veuillez suivre les étapes suivantes.

7.3. RÉPARATION DES BOUDINS

Pour réparer les petites déchirures du boudin nous te recommandons d'utiliser le kite de réparation inclus avec la voile.

1. Gonfle le boudin et immerge le dans une bassine remplie d'eau et surveille les bulles d'air.
2. Marque le trou avec un feutre puis dégonfle le boudin.
3. Sèche et nettoie le boudin autour du trou.

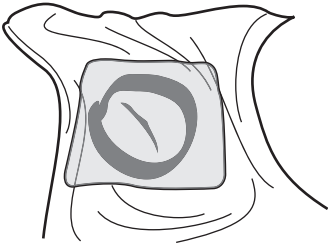

4. Pour les petits trous, utilise une rustine autocollante du repairkit et colle la sur le trou.

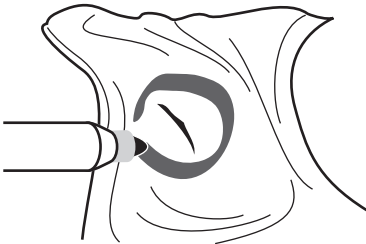

5. Pour les gros trous: utilise le papier de verre aux endroits concernés pour frotter légèrement autour du trou. Découpe ensuite un rond de la pièce de réparation inclus à la livraison.
6. Enduis de colle l'endroit endommagé ainsi que la rustine et laisse la colle sécher.
7. Colle la rustine sur l'endroit endommagé.

7.4. RÉINSÉRER LES BOUDINS DANS LE BORD D'ATTAQUE

1. Avant de réintroduire le boudin dans le bord d'attaque, assure toi que les valves sont tournées en direction des ouvertures des valves.
2. Plie-le comme montré sur la photo et place le boudin plié en accordéon directement devant l'ouverture de la fermeture éclair du bord d'attaque.

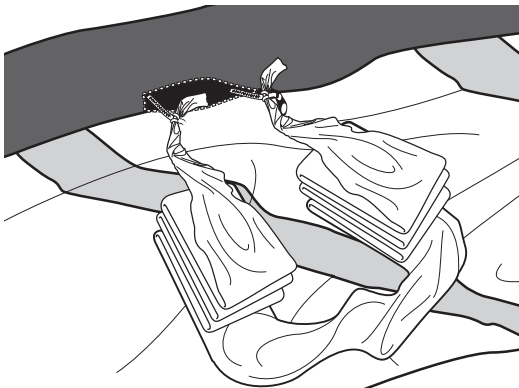

3. Tire doucement sur la ligne de réinstallation de manière à ce que le boudin rentre à nouveau dans le bord d'attaque.
4. Surveille bien que le boudin rentre bien droit sans être vrillé !
5. Une fois le boudin entièrement réintroduit, pousse les valves vers l'extérieur par les ouvertures du bord d'attaque. Assure-toi que les deux marques de la valve de gonflage soient bien l'une en face de l'autre.

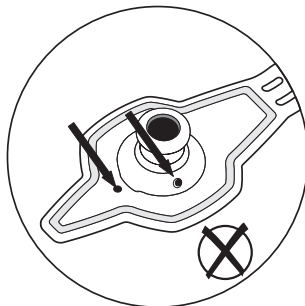
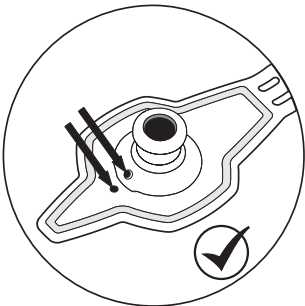

6. Pompe doucement de l'air dans le boudin du bord d'attaque.
7. Vérifie que le boudin n'est pas vrillé. Si jamais c'était le cas, retire le et réintroduis le correctement !
8. Retire la ligne du boudin, referme la latte et gonfle ton kite à la pression normale.

8. SURFACE DE LA VOILE PAR RAPPORT À LA FORCE DU VENT

Les kites Fuse décollent très facilement dans l'eau et offrent des performances faciles à maîtriser et à estimer. Il suffit d'une vitesse de vent de quelques noeuds pour utiliser ces kites. Cependant, hormis le vent d'autres facteurs sont à prendre en compte comme les capacités et le poids du rideur, la taille de l'aile et celle du flotteur.

Le tableau ci-après indique les vitesses moyennes approximatives du vent avec les différentes tailles de kites qui peuvent être utilisés en fonction du poids du rideur et de son niveau technique.

Tout rideur dont le poids s'écarte de manière significative du poids indiqué doit utiliser, pour une vitesse de vent donnée, un kite plus grand ou plus petit d'une taille, selon qu'il est plus lourd ou plus léger.

Les chiffres de la force du vent ne tiennent compte ni des rafales ni des accalmies, et ne représentent que des vitesses moyennes de vent mesurées à deux mètres de la surface de l'eau, dans des conditions atmosphériques typiques du milieu marin.

SIZE	WIND STRENGTH (KN)	ASPECT RATIO	PROJECTED AREA (QM)
16	7-18	5.3	10.6
18	5-15	5.3	11.9

9. POLITIQUE DE GARANTIE

» North Kiteboarding garantit ce produit contre tout défaut majeur dans les matériaux et la fabrication pour l'acheteur principal pour une durée de () six mois à partir de la date d'achat. Cette garantie est sujette aux limites exposées ci-dessous: La garantie n'est valable que si le produit est utilisé pour faire du kite sur l'eau et ne couvre pas les produits utilisés en location ou pour de l'enseignement.

North Kiteboarding effectuera une évaluation finale de la garantie ce qui nécessite parfois une inspection de visu et/ou des photos de l'équipement qui démontre clairement le(s) défaut(s). Si nécessaire, cette information doit être envoyée par le distributeur de North Kiteboarding dans votre pays, le port payé.

» Si un produit est jugé défectueux par North Kiteboarding, la garantie couvre la réparation ou l'échange du produit défectueux seulement.

» North Kiteboarding ne sera pas responsable pour tous coûts, pertes ou blessures infligées par un fonctionnement défectueux de ce produit. Cette garantie ne couvre pas les blessures causées par une mauvaise utilisation, un usage abusif, une négligence ou une usure normale tels que (sans que cette liste soit limitée et exhaustive) les crevaisons, les gréements avec d'autres composants North Kiteboarding, les dommages occasionnés par le soleil ou des dommages liés au sur gonflage des boudins, les dommages liés aux mauvais soins ou stockage, les dommages liés à l'utilisation dans les vagues ou sur des shore breaks et dommages autres que liés aux matériaux et à la fabrication.

» Cette garantie est nulle si une réparation non autorisée a été effectuée, tout comme une modification de n'importe quelle partie de l'équipement. La garantie pour tout équipement réparé ou remplacé n'est bonne qu'à partir de la date d'achat seulement. Le ticket d'achat doit accompagner toute demande liée à la garantie. Le nom du détaillant et la date d'achat doit être claire et lisible. Il n'y a aucune garantie qui ne prolonge ou étende les garanties spécifiées dans ce texte.

DEMANDES DE GARANTIE

» Les demandes de garantie doivent être traitées avec un numéro d'autorisation de retour et doivent faire le cas d'un accord préalable avant d'être envoyées à North.

» Merci d'appeler ou d'écrire au distributeur local de North Kiteboarding pour toute demande de garantie.

For further information please visit:
www.northkites.com

Cover
RIDER: Ralf Grösel
PIC: Christoph Maderer

UV varnish coating recyclable
Infinity – Sri Lanka